

## Kotflügel ersetzen

### Ausbau

Stoßstange abbauen.

Blinkleuchte ausbauen. Schrauben herausdrehen

7 Schrauben auf Kotflügeloberseite

1 Schraube am Windabweiser

2 Schrauben an der A-Säule

2 Schrauben am Radeinbauhalter

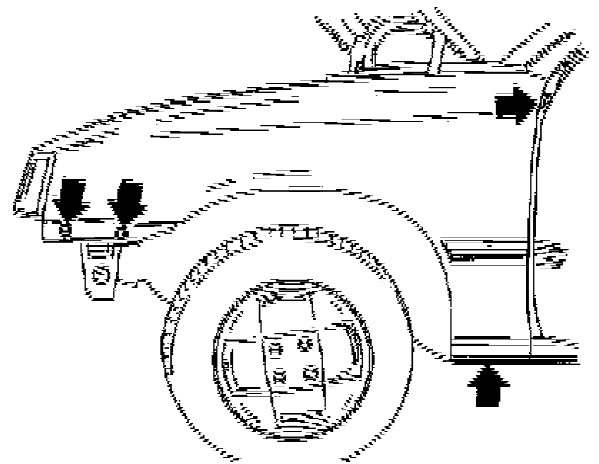
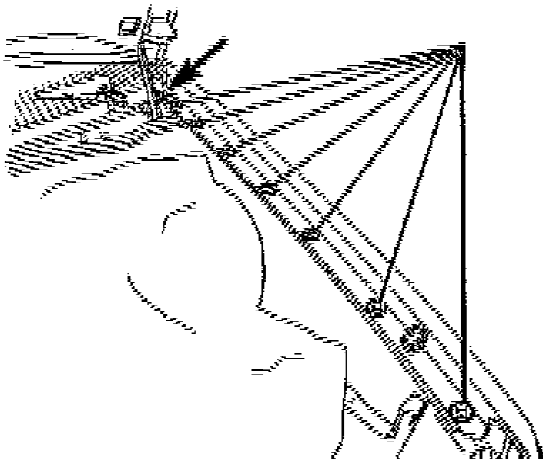

Radhausinnenverkleidung ausbauen.

4 Nietbolzen (Bolzen ausdrücken).

Verkleidung am Radausschnittblech abclipsen.

### Einbau

In umgekehrter Reihenfolge.

Kotflügel zu angrenzenden Teilen ausrichten und festschrauben.

1 = Schraube

2 = Presslochmutter

Schutzwachs auf Kotflügelinnenseite aufspritzen.

Radhausinnenverkleidung einbauen.